

затворов на транспортные средства должна исключать возможность ударов друг о друга и появление механических повреждений, внутренние поверхности должны быть предохранены от загрязнений.

#### 7. Гарантии изготовителя (поставщика)

Изготовитель гарантирует соответствие затворов требованиям безопасности и настоящему паспорту при соблюдении Потребителем условий эксплуатации, транспортировки и хранения.

Гарантийный срок эксплуатации 6 месяцев со дня ввода в эксплуатацию, но не более 12 месяцев со дня отгрузки потребителю.

Гарантийные обязательства распространяются на все дефекты, возникшие по вине завода-изготовителя.

Гарантия не распространяется на дефекты, возникшие в случаях:

- нарушения паспортных режимов хранения, монтажа, испытания, эксплуатации и обслуживания изделия;
- наличия следов воздействия веществ, агрессивных к материалам изделия;
- наличия повреждений, вызванных пожаром, стихией, форс-мажорными обстоятельствами;
- повреждений, вызванных неправильными действиями потребителя;
- наличия механических повреждений или следов вмешательства в конструкцию изделия.

#### 8. Условия гарантийного обслуживания

Претензии к качеству товара могут быть предъявлены в течение гарантийного срока.

Неисправные изделия в течение гарантийного срока ремонтируются или обмениваются на новые бесплатно. Решение о замене или ремонте изделия принимает ООО «Торговый дом «Каштан» тел./факс +380(44) 290-28-08. Заменное изделие или его части, полученные в результате ремонта, переходят в собственность ООО «Торговый дом «Каштан». Затраты, связанные с демонтажем, монтажом и транспортировкой неисправного изделия в период гарантийного срока Потребителю не возмещаются. В случае необоснованности претензии, затраты на диагностику и экспертизу изделия оплачиваются Потребителем. Изделия принимаются в гарантийный ремонт (а также при возврате) полностью укомплектованными.

Дата импортирования

## ТЕХНИЧЕСКИЙ ПАСПОРТ

### ЗАТВОР ЧУГУННЫЙ ДИСКОВЫЙ ПОВОРОТНЫЙ с чугунным хромированным диском и уплотнением EPDM DN 40-600, PN 16



**1. Основные сведения**

Наименование изделия

Предприятие-изготовитель

Область применения

Сертификат соответствия

Затвор чугунный дисковый поворотный с чугунным хромированным диском и уплотнением EPDM DN 40 - 600, PN 16 «HEBEI CENTRAL PLUMING INDUSTRIES CO., LTD», Китай  
 Для установки в качестве запорного устройства и условно-регулирующего устройства на трубопроводах холодного, горячего водоснабжения, теплоснабжения, трубопроводах сточных вод, технологических трубопроводах транспортирующих среды не агрессивные к материалам изделия  
 № UA1.007.0138942-11, выдан ООО «Торговый дом «Каштан».

**2. Основные технические данные**

Тип присоединения	стяжное (между фланцами)
Давление номинальное PN, кгс/см <sup>2</sup> (МПа)	16 (1,6)
Температура рабочей среды, °C	от -30 до +130
Рабочая среда	вода, пар, солёная вода, аммиак, гидроксид натрия, мыльный раствор, жидкие не агрессивные среды
Класс герметичности по ГОСТ 9544-93	A
Температура окружающей среды, °C	от -15 до +40
Управление	ручное (рычаг), редуктор
Средний ресурс до замены, циклов	1500
Средний срок службы, лет	5

Основные размеры и вес указаны в таблице 1.

Чертеж изделия

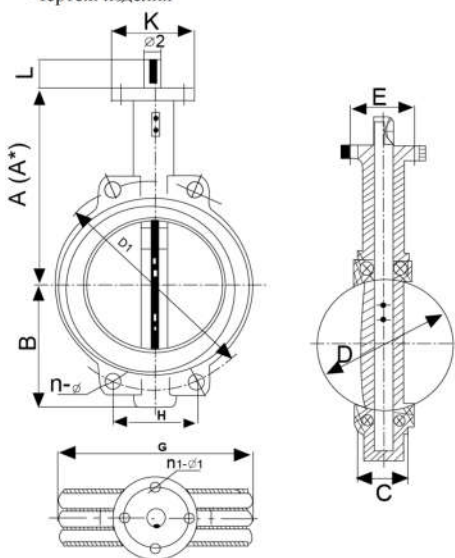

**3. Материал основных деталей**

Деталь	Материал
Корпус	Серый чугун
Диск	Хромированный чугун
Шток	Сталь оцинкованная
Уплотнительная манжета	Этилен-пропиленовый каучук (EPDM)

**4. Комплектность**

Затвор в сборе - 1 шт.  
 Паспорт - 1 экз.

**Таблица 1**

Обозначение	Размеры														Вес
	мм	дюйм	A	B	C	D	L	H	D <sub>1</sub>	n-Ø	K	E	p <sub>1</sub> -Ø <sub>1</sub>	Ø <sub>2</sub>	
50	2"	161	80	42	52.9	32	84.4	120	4-23	77	57.15	4-6.7	12.6	118	2.5
65	2.5"	175	89	44.7	64.5	32	96.2	136.2	4-26.5	77	57.15	4-6.7	12.6	137	3.2
80	3"	181	95	45.2	78.8	32	61.23	160	8-18	77	57.15	4-6.7	12.6	143	3.6
100	4"	200	114	52.1	104	32	70.80	185	4-24.5	92	69.85	4-10.3	15.77	156	4.9
125	5"	213	127	54.4	123.3	32	82.28	215	4-23	92	69.85	4-10.3	18.92	190	7
150	6"	226	139	55.8	155.6	32	91.08	238	4-25	92	69.85	4-10.3	18.92	212	7.8
200	8"	260	175	60.6	202.5	45	76.35	295	4-25	115	88.9	4-14.3	22.1	268	13.2
250	10"	292	203	65.6	250.5	45	92.40	357	4-29	115	88.9	4-14.3	28.45	325	19.2
300	12"	337	242	76.9	301.6	45	105.34	407	4-29	140	107.95	4-14.3	31.6	403	32.5
350	14"	368	267	76.5	333.3	45	91.11	467	4-30	140	107.95	4-14.3	31.6	436	41.3
400	16"	400	309	86.5	389.6	72	102.42	525	4-30	197	158.75	4-20.6	33.15	488	61
500	20"	480	361	131.8	491.6	82	101.68	650	4-30	197	158.75	4-20.6	41.15	593	128
600	24"	562	459	152	592.5	82	120.46	770	20-36	276	215.9	4-22.2	50.65	816	188

**5. Инструкция по установке и монтажу**

К монтажу, эксплуатации и обслуживанию затворов допускается персонал, изучивший устройство затворов, правила техники безопасности и требования руководства по эксплуатации.

Перед установкой на трубопровод затворы подвергаются осмотру и проверке, при этом необходимо обратить внимание на состояние внутренних полостей затвора, проверить легкость и плавность хода.

Монтаж затворов производить между воротниковыми и плоскими фланцами (ГОСТ 12821-80, ГОСТ 12820-80) встык и стяжки их резьбовыми шпильками. При установке дополнительные уплотнительные прокладки фланцевого соединения не требуются.

**ВНИМАНИЕ:** Затворы допустимо монтировать между фланцами PN10, в случае если максимальное давление рабочей среды не превышает 1,0 МПа.

Рабочее положение затвора – любое, кроме расположения штоком вниз. Направление движения рабочей среды – любое. Для уменьшения износа седлового уплотнения и увеличения срока службы поворотный затвор рекомендуется устанавливать с горизонтальным положением штока ±30°, особенно для рабочих сред, содержащих абразивные частицы или осаждающиеся примеси.

Затворы устанавливаются в местах доступных для осмотра и обслуживания. Перед установкой трубопровод должен быть очищен от грязи, окислы, песка и др. Произвести осмотр уплотнительных поверхностей ответных фланцев. На них не должно быть забоин, раковин, заусенцев, а также других дефектов поверхностей. Перед началом монтажа диск затвора необходимо приоткрыть, но так, чтобы диск не выходил за проекцию корпуса затвора. При монтаже затворов необходимо, чтобы фланцы на трубопроводе были установлены без перекосов на расстоянии, обеспечивающем свободное размещение между ними затвора. Затвор поворотный необходимо отцентрировать и закрутить, но не затягивать шпильки. Открыть диск затвора в положение «полностью открыт». Затяжка шпилек на межфланцевом соединении должна быть равномерной по всему периметру до момента соприкосновения плоскостей фланцев и корпуса затвора (металлическая часть).

Для проверки правильности установки произвести медленное закрытие и открытие поворотного затвора. Затвор должен свободно открываться и закрываться. Затворы не должны испытывать нагрузок от трубопровода (изгиб, сжатие, растяжение, кручение, перекосы, неравномерность затяжки крепежа).

**ВНИМАНИЕ:** Запрещено производить сварочные работы на трубопроводе после установки затвора.

**6. Правила хранения и транспортировки**

Затворы хранить в помещениях с естественной вентиляцией при температуре окружающего воздуха от минус 30°C до плюс 50°C.

Транспортирование затворов может производиться любым видом транспорта. При этом установка